

WTM 600/900/1200 Gebruikershandleiding

Bedieningsvoorschriften

Tip: Voor de locatie en de benaming van de machineonderdelen, die in deze tekst worden genoemd, verwijzen wij u naar de bijbehorende onderdelen- tekening en . lijst.

Bediening en gebruik van de troffelmachine

Voordat de machine in gebruik genomen wordt dienen alle bedieningselementen gecontroleerd te worden.

Bediening en gebruik van de veiligheidskoppeling

De bedieningshendel van de veiligheidskoppeling bevindt zich linksboven aan de stuurhendel. De benzinemotor dient te worden gestart en de gashendel moet minstens half open staan. De machine staat nog steeds stil. Door de koppelingshendel in te knijpen wordt de V-snaar gespannen die vervolgens de V-snaarschijf in rotatie brengt. De roterende V-snaarschijf brengt het bladkruis met de troffel- bladen in rotatie. Om het in knijpen van de koppelingshendel te vergemakkelijken is een extra klem hendeltje gemonteerd die over de koppelingshendel wordt gedrukt.

Wanneer de stuurhendel, dus ook de koppelingshendel, wordt losgelaten zal de V-snaar spanning wegvallen en de machine onmiddellijk stoppen met draaien. De benzinemotor blijft onbelast doordraaien maar de stuurhendel blijft te allen tijde stilstaan.

Veiligheidskoppeling

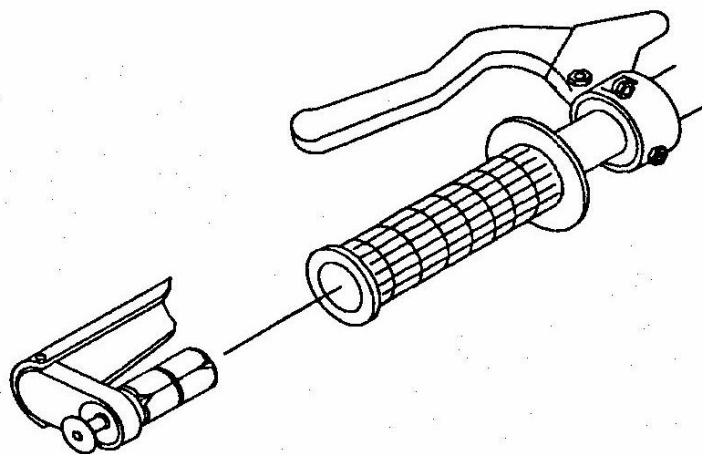

Bediening en gebruik van de bladhoek- verstelknop

De WTM troffelmachine is voorzien van een troffelblad- hoek verstelinrichting. Aan de bovenkant van de stuurhendel bevindt zich een grote aluminium draaibare knop. Door deze knop met de klok mee te draaien (rechtsom) wordt de werkhoeck van de troffelbladen t.o.v. het betonoppervlak vergroot. Door de knop tegen de klok (linksom) in te draaien, verkleind. Deze bladhoek verstelling wordt gebruikt wanneer het beton ophardt tijdens de afwerking van het betonoppervlak. Een vlakke bladinstelling heeft alleen effect op een vochtig en zacht betonoppervlak. Naarmate het beton harder wordt zullen de bladen schuiner moeten worden ingesteld om het polijsteffect te krijgen en om de betonvloer uiteindelijk een prachtig glad oppervlak te geven

WTM 600/900/1200 Gebruikershandleiding

Bladen en schuurschijven

De WTM troffelmachines worden standaard geleverd met afwerkbladen. Deze afwerkbladen zijn geschikt voor het afwerken van het betonoppervlak. Indien gewenst, kunnen wij de machine uitvoeren met combinatiebladen en er zijn voorwerkbladen of een schuurschijf als optie leverbaar. Wij adviseren u de originele Lievers bladen te gebruiken. Deze bladen zijn speciaal aan de WTM machines aangepast en zijn uit hoogwaardig en slijtvast staal vervaardigd. De bladen dienen te worden vervangen indien deze zijn versleten. (zie vervangen troffelbladen in hoofdstuk Onderhoud en Reparatie). Indien de bladen onderling ongelijkmatig zijn versleten kan dit duiden op een verbogen troffelarm, uitgesleten slijtbussen in het bladkruis, of dat de troffelarmen afgesteld dienen te worden. Een speciaal stuk gereedschap voor het exact afstellen van de troffelarmen kan via uw leverancier betrokken worden.

Startprocedure en inleiding voor het werken met de WTM troffelmachine

(het starten en stopzetten van de benzine motor)

- 1 Zorg ervoor dat de benzinetank vol is en dat er voldoende olie in het carter zit.
- 2 De benzinekraan, onder de tank opendraaien.
- 3 Zorg ervoor dat de veiligheidsschakelaar in de positie RUN of ON staat.
- 4 Sluit de choke en zet het gashendel half open.
- 5 Trek aan het startkoord tot u weerstand voelt, trek daarna kort en krachtig aan het startkoord. **Voorzichtig:** trek het startkoord niet volledig uit. Het startkoord kan breken. Gebruik maximaal $\frac{3}{4}$ van de totale lengte.
- 6 Nadat de motor gestart is kunt u de choke geleidelijk aan openen, zodat de motor constant draait. Laat de motor gedurende 2 a 3 minuten warmdraaien en zet de choke nu volledig open

Waarschuwing!: Houdt de bedieningshendel vast als de motor draait.

- 7 Ga in het midden van de stuurhendel achter de machine staan en neem de stuurhendel stevige in de hand. Verhoog het motortoerental geleidelijk door het gashendel te verstelen en knijp langzaam de veiligheidskoppeling in.

Waarschuwing!: Neem de troffelmachine niet in gebruik voordat het stationaire toerental op het juiste niveau is afgesteld.

- 8 Het besturen van de troffelmachine wordt gedaan door met de hand een lichte druk op de stuurhendel van de machine uit te oefenen.

Wanneer u de linkerkant van de stuurhendel met uw linkerhand naar beneden drukt, zal de machine zich naar links bewegen.

Wanneer u de linkerkant van de stuurhendel met uw linkerhand naar boven heft, zal de machine zich naar rechts bewegen.

WTM 600/900/1200 Gebruikershandleiding

Wanneer kan de troffelmachine worden ingezet?

Als de bovenlaag van de betonvloer zover is uitgehard dat, wanneer u er op gaat staan, er slechts een lichte voetafdruk zichtbaar blijft, kan de troffelmachine worden ingezet.

- 9 Plaats, met de hulp van een collega, de machine voorzichtig op de betonvloer, zodat het betonoppervlak niet beschadigd.

Waarschuwing!: Verplaats de machine niet als de motor draait.

Til de machine nooit op aan de beschermring.

Gebruik het meegeleverde hulpstuk (draagbuis), dat aan de bedieningshendel geklemd zit om de machine te verplaatsen.

Schuif de draagbuis in het daarvoor bestemde gat aan de voorkant van de verdragingskast. Zorg ervoor dat het gat in de draagpijp stevig in de pen van de verdragingskast geborgd zit.

Met 1 persoon aan de draagbuis en een ander aan de bedieningshendel kan de machine gemakkelijk worden verplaatst.

- 10 Na het beëindigen van de werkzaamheden, de benzinemotor in de stationaire stand nog 1 a 2 minuten laten draaien om hem langzaam af te koelen. Door de veiligheidschakelaar in de STOP positie te brengen stopt u de benzinemotor.